

1 PLI-IFC

CAN-Bus-Schnittstelle für ein steckerfertiges Kühlmöbel

1.1 Frontansicht



Abb. 1: Frontansicht

1.2 Merkmale

- CAN-Bus-Schnittstellenmodul für ein steckerfertiges Kühlmöbel
- Transparente Abbildung der Parameter in FRIGODATA XP
- Automatische Erkennung des angeschlossenen Kühlmöbels
- Überwachung des angeschlossenen Kühlmöbels
- Alarmierung über Bus
- Großer Datenspeicher für Temperaturhistorie
- Integrierte Echtzeituhr zur zeitrichtigen Zuordnung der Historiendaten
- Montage auf Hutschiene oder Wandmontage

Version und Gültigkeit der Dokumentation

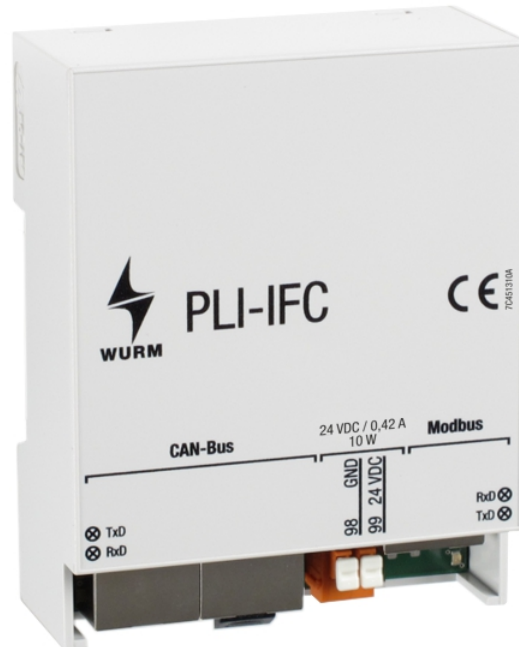
Version	Datum	
Ab V1.2.1	2023-07	Stand der Dokumentation

Alle nicht aufgeführten Version sind Sonderlösungen für einzelne Projekte und nicht im Detail in dieser Beschreibung dokumentiert. Dieses Dokument verliert automatisch mit dem Erscheinen einer neuen technischen Beschreibung seine Gültigkeit.

Hersteller: Wurm GmbH & Co. KG Elektronische Systeme, Morsbachtalstraße 30, D-42857 Remscheid
 Weitere Hinweise finden Sie auf der Internetseite www.wurm.de

1.3 Zu Ihrer Sicherheit

Schreibkonventionen

WARNUNG



- Die beschriebene Gefährdung vermeiden: Sonst besteht eine Gefährdung durch **elektrische Spannung**, die möglicherweise **Tod** oder **schwere** Körperverletzung zur Folge hat!

VORSICHT



- Die beschriebene Gefährdung vermeiden: Sonst hat die Gefährdung **leichte** oder **mittlere** Körperverletzungen oder Sachschäden zur Folge!

Sicherheitshinweise

Für eine sichere Bedienung und um Personen- und Geräteschäden durch Fehlbedienung zu vermeiden, lesen Sie dieses Handbuch, machen Sie sich mit dem Gerät vertraut und setzen Sie alle Sicherheitshinweise auf dem Produkt und in diesem Handbuch sowie die Sicherheitsrichtlinie der Firma Wurm GmbH & Co. KG Elektronische Systeme um. Halten Sie zum schnellen Nachschlagen dieses Handbuch griffbereit und geben Sie es bei Produktverkauf mit dem Gerät weiter.

Bei unsachgemäßer und nicht bestimmungsgemäßer Verwendung übernimmt die Firma Wurm GmbH & Co. KG Elektronische Systeme keine Haftung.

Zielgruppe	Dieses Handbuch richtet sich an die Fachkraft „Service-Techniker“.
Bestimmungsgemäß verwenden	CAN-Bus-Schnittstelle PLI-IFC dient der Aufschaltung eines steckerfertigen Kühlmöbels mit Modbus an den CAN-Bus. Zusätzlich speichert das PLI-IFC Ereignislisten und Historiendaten.

WARNUNG



LEBENSGEFAHR DURCH STROMSCHLAG UND/ODER BRAND!

- Betreiben Sie das Gerät nur mit einer geeigneten Spannungsversorgung!
- Setzen Sie das Gerät nie Feuchtigkeit aus, wie z.B. durch Kondenswasserbildung oder Reinigungsmittel!
- Nehmen Sie das Gerät außer Betrieb, wenn es Fehlfunktionen oder Schäden aufweist, die das sichere Betreiben gefährden!
- Öffnen Sie das Gerät nicht!
- Reparieren Sie das Gerät nicht selbst! Schicken Sie es bei Bedarf mit einer genauen Fehlerbeschreibung zur Reparatur ein!

VORSICHT



GERÄTESCHADEN DURCH UNSACHGEMÄÑE HANDHABUNG!

- Verdrahten Sie das Gerät nur, wenn Sie eine Elektro-Fachkraft sind!
- Verwenden Sie für alle Arbeiten ausschließlich fachgerechtes Werkzeug!
- Überprüfen Sie nach dem Anschließen die gesamte Verdrahtung!
- Beachten Sie die maximalen Belastungen für alle Anschlüsse!

VORSICHT



FEHLFUNKTION DURCH ELEKTROMAGNETISCHE STÖRUNGEN!

- Verwenden Sie ausschließlich geschirmte Datenleitungen und bringen Sie diese mit großem Abstand zu Lastleitungen an!



Wurm Infocenter



paperless info



1.4 Anschlussbild



Abb. 2: Anschlussbild

1.5 RJ45-Belegung CAN-Bus (1, 2)

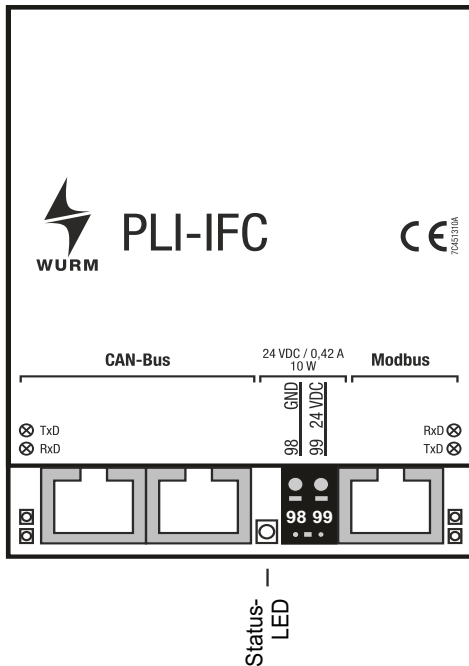
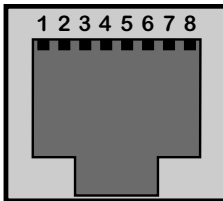

Pos.	Belegung	Pos.	Belegung
1	-	5	-
2	L	6	0V
3	0V	7	-
4	H	8	-
		S	Schirm

1.6 RJ45-Belegung Modbus

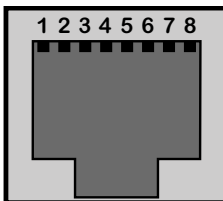

Pos.	Belegung	Pos.	Belegung
1	B/+	5	n.c.
2	A/-	6	n.c.
3	n.c.	7	n.c.
4	n.c.	8	n.c.
		S	Schirm

1.7 LEDs

LED	Zustand	Farbe	Funktion
Status	Dauerlicht	Grün	Betrieb
	Blinkend	Grün	Suchlauf ist aktiv
	Dauerlicht	Orange	Letzte Störung ist gegangen und wurde noch nicht quittiert
	Blinkend	Orange	Mindestens 1 Störung ist aktiv
	Dauerlicht	Rot	Bootloader ist aktiv
CAN-Bus TxD	Blinkend	Grün	Über den CAN-Bus werden Daten gesendet
CAN-Bus RxD	Blinkend	Grün	Über den CAN-Bus werden Daten empfangen
Modbus TxD	Blinkend	Grün	Über den Modbus werden Daten gesendet
Modbus RxD	Blinkend	Grün	Über den Modbus werden Daten empfangen

1.8 Modul montieren

Das Modul ist für die HutschieneMontage und Wandmontage im Innenbereich vorgesehen. Das Modul kann sowohl im Schaltschrank als auch auf der Rückseite des Kühlmöbels (im Betrieb nicht zugänglich) montiert werden.



Abb. 3: HutschieneMontage und Abmessungen für Wandmontage in mm

HutschieneMontage

1. **(A)** Setzen Sie das Modul mit der oberen Führungskante in einem spitzen Winkel auf die Hutschiene.
2. **(B)** Drücken Sie das Modul nach unten zur Hutschiene.
 - ▶ Das Modul rastet mit dem Befestigungsschnapper **(a)** an der Hutschiene ein.

1.9 Technische Daten

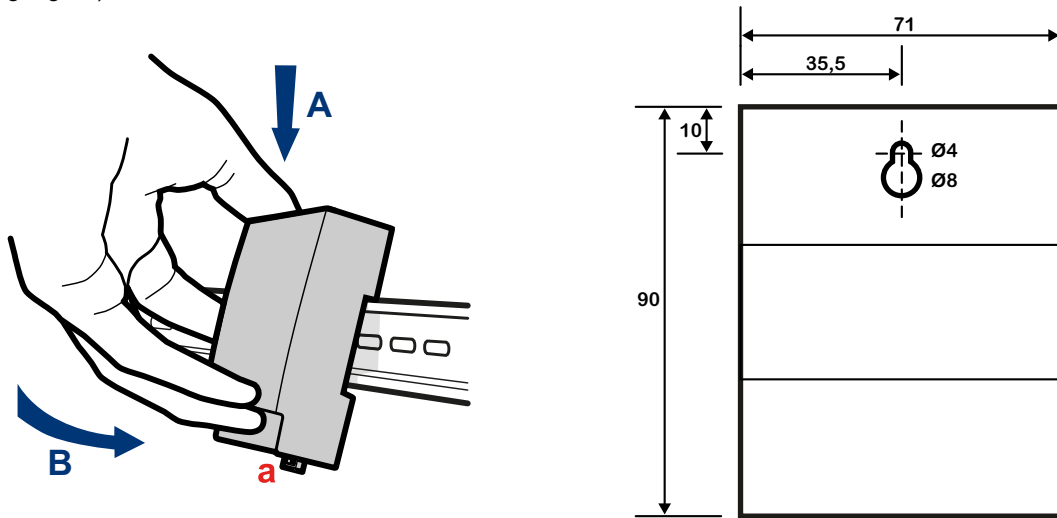
Spannungsversorgung	Über externes Netzteil: 24V=, +/-10%
Leistungsaufnahme	10W
Max. Stromaufnahme	420mA
Anzeige	1 x LED rot/grün/orange, Status 4 x LED grün, Modbus-Datenverkehr und CAN-Bus-Datenverkehr
C-Bus-Kommunikation	3-Leiter-CAN-Bus-Schnittstelle mit integrierter Spannungsversorgung, nicht galvanisch getrennt, 2 x RJ45-Buchse
Modbus-Kommunikation	2-Leiter-Modbus-Schnittstelle mit integrierter Spannungsversorgung, nicht galvanisch getrennt, 1 x RJ45-Buchse
Gehäuse	Kunststoff ABSFR
Abmessungen	(B x H x T) 71 x 90 x 32mm
Befestigung	Hutschiene TH 35-15 oder TH 35-7,5 (DIN EN 60715) Wandmontage (Langloch): Schraubendurchmesser Ø4mm, Schraubenkopf Ø8mm
Umgebungstemperatur	Betrieb: 0...+55°C, Lagerung: -25...+70°C
Max. Luftfeuchtigkeit	90%rF
Schutzgrad	IP20
Gewicht	Ca. 100g
CE-Konformität	- 2014/30/EU (EMV-Richtlinie) - 2014/35/EU (Niederspannungsrichtlinie)
	RoHS II

